

Conexión "Three-Wire"

La siguiente conexión es para utilizar solamente pulsadores ("NO interruptores"). La finalidad de dicha conexión es un pulsador para marcha, un pulsador para reversa y un pulsador de parada.

Se debe cambiar los parámetros;

P102= 1 "es para el encendido por terminales" (de fabrica viene en 0 porque se enciende desde el panel)

P315=6 "se conecta el pulsador **SW1 (pulsador Normalmente Abierto)**, para que gire en sentido horario*".

P316=7 "se conecta el pulsador **SW2 (pulsador Normalmente Abierto)**, para que gire en sentido anti-horario*".

P317=8 "se conecta el pulsador **SW3 (pulsador Normalmente Cerrado)**, es la parada".

Esquema de Conexión

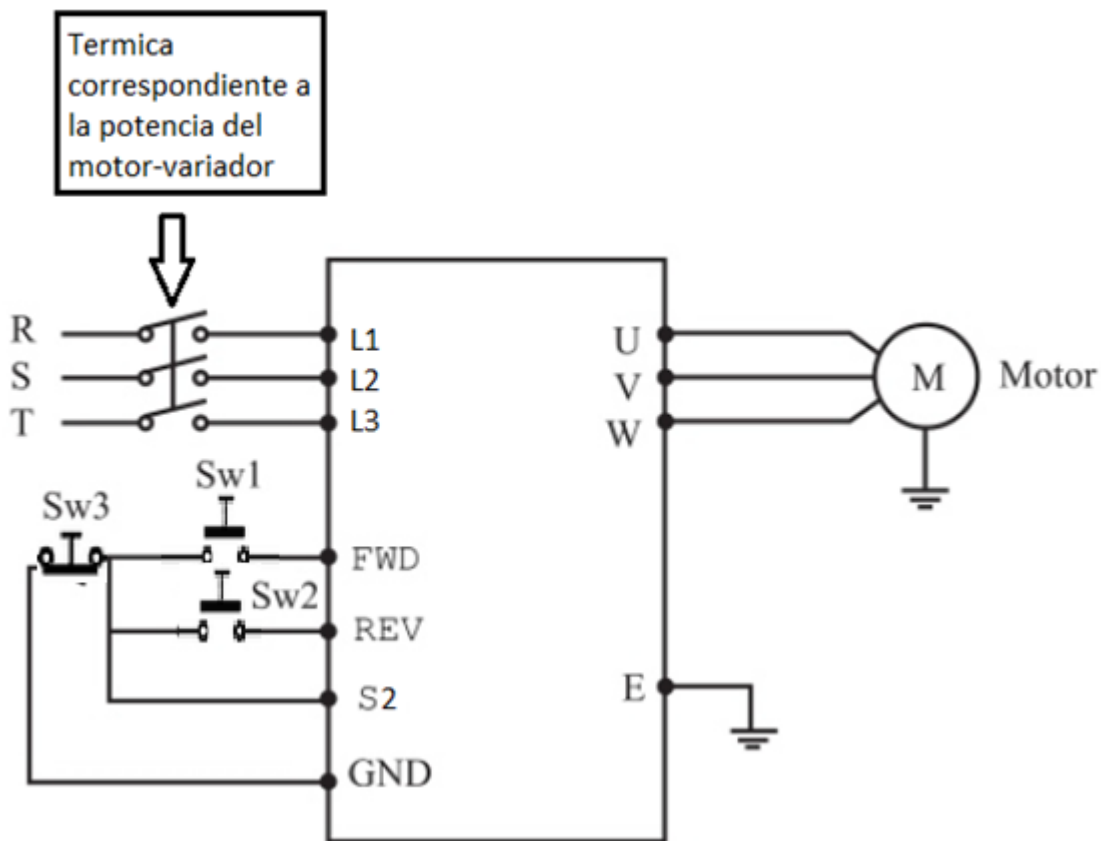

Nota: *el sentido horario y anti-horario depende de cómo conecte los bobinas del motor al variador.

Grafico de secuencia de marcha, reversa y parada

